

ExBal



CITYCAT 1000 EUROMOT III/A

La técnica más moderna para espacios reducidos

La barredora CityCat 1000 es el resultado de varios años de experiencia en el desarrollo y la producción de barredoras compactas para uso profesional. Su característica más destacada es que cuenta con una estructura estrecha, lo que la convierte en la solución ideal para zonas pequeñas o de acceso limitado.

CITYCAT 1000 EUROMOT III/A

La técnica más moderna para espacios reducidos

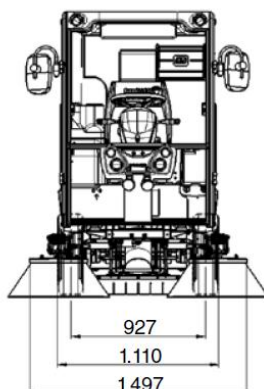
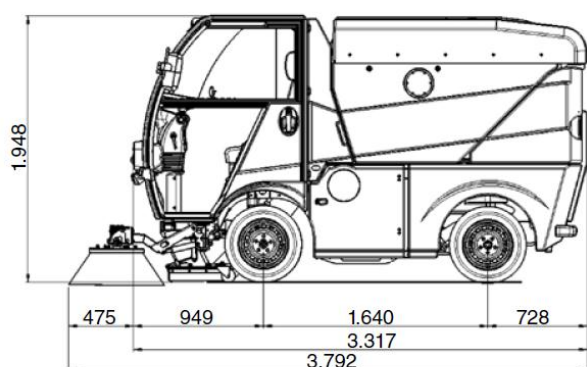

Dimensiones

Longitud.....	3.317 mm
Longitud (2 cepillos).....	3.792 mm
Ancho.....	1.050 mm
Ancho (por encima ruedas).....	1.110 mm
Altura.....	1.980 mm
Distancia entre ejes.....	1.640 mm
Ancho roderas (delante/ detrás).....	927 mm
Ancho de barrido.....	2.200 mm

Peso

Peso en vacío.....	1.800 kg
Carga útil.....	600 kg
Peso máx. autorizado.....	2.400 kg

Motor

DEUTZ, 3 cilindros, bajas emisiones
Euromot III/A: Tipo D2011LO3i
 2.330 cm³, 31,2 kW / 43 CV a 2.300 rev/min

Tanque combustible.....	55 l
Sistema eléctrico.....	12 V
Batería.....	74 Ah

Transmisión

Hidráulica, regulación hidráulica sin escalas.

Velocidades

Velocidad de trabajo.....	0 - 12 km/h
Velocidad de desplazamiento.....	0 - 25 km/h
Desnivel.....	25 %

Sistema hidráulico

Bomba dentada para accionamiento ventilador.
 Bomba dentada para movimentación hidráulica, dirección y accionamiento cepillos.

Ejes y dirección

Tracción delantera con diferencial hidráulico.
 Eje direccional delantero con hidráulica direccional load-sensing.
 Opcional: Dirección en las 4 ruedas para mayor mayor maniobrabilidad.

Frenos

Sistema de frenado hidráulico unicircular con frenos de tambor en eje trasero.
 Freno de mano con actuación sobre eje trasero.

Chasis

Chasis soldado, suspensión en ambos ejes, eje delantero con muelles roscados y amortiguadores, eje trasero con muelles de cono doble de goma.

Neumáticos

165 / 70 R13C

Cabina

Cabina insonorizada, confortable y colocada sobre cojinetes; parabrisas delantero de seguridad curvado y atérmico.
 Sistema térmico antiheladas parabrisas.
 Puertas con ventanas laterales correderas.
 Calefacción varias velocidades. Parasol.
 Limpiaparabrisas con instalación de agua.
 Asiento con regulación neumática. Columna dirección regulable.

Mandos

Instrumentación de uso y de control a la vista y ergonómica. Apoyabrazos para las funciones de trabajo.

Alarma de aviso para el control de temperatura y niveles de líquidos.

Sistema de aspiración

Principio de recogida por aspiración, con boca de aspiración entre/delante de las ruedas delanteras.
 Ventilador de aspiración de alta capacidad.

Tolva

Depósito inoxidable, volumen..... 1 m³
 Basculación hidráulica.
 Altura de descarga máx..... 1.350 mm
 Ancho de descarga..... 990 mm

Sistema de agua

Depósito de agua limpia..... 225 l
 Reciclaje agua dentro de la tolva de residuos con otros..... 70 l
 Bomba de agua con accionamiento eléctrico para las boquillas de agua.

Cepillos

2 cepillos..... Ø 700 mm
 Regulación revoluciones..... 0-120 U/min

Accesorios opcionales

- Aire acondicionado
- 4 ruedas direccionales
- Mangote aspiración
- Sistema alta presión
- Sistema lavado unidad
- Pala quitanieves
- Repartidor sal

Reservado el derecho a modificaciones técnicas. Especificaciones sujetas a modificación sin previo aviso. Las ilustraciones no necesariamente muestran los equipos en su versión estándar.